

## ТЕХНИЧЕСКИЙ ПАСПОРТ

### ГРУППА БЕЗОПАСНОСТИ КОТЛА 3 БАР



## 1. НАЗНАЧЕНИЕ И ОБЛАСТЬ ПРИМЕНЕНИЯ

Комплектная группа безопасности (ГБ) предназначена для автономных систем водяного отопления и ГВС с давлением до 10 бар.

Группа безопасности обеспечивает выполнение функций:

- защита от превышения давления в системе;
- отвод из системы воздуха и газов;
- индикация давления в системе на уровне манометра.

Группа безопасности комплектуется автоматическим поплавковым воздухоотводчиком, предохранительным клапаном и манометром.

## 2. ТЕХНИЧЕСКИЕ ХАРАКТЕРИСТИКИ

Номинальное давление, МПа: 1,0

Испытательное давление, МПа: 1,5

Температура рабочей среды в трубопроводе: до +120°С

Присоединительный размер к сети, дюйм: 1

Давление настройки предохранительного клапана, бар: 3,0

Минимальное давление рабочей среды, бар: 0,05

Габариты и присоединительные размеры приведены на Рис. 2.

Таблица №1 Наименование деталей позиций (Рис. 1) и материалы группы безопасности

№	Наименование	Материал	№	Наименование	Материал
1	Корпус	Латунь НРb57-3	13	Стопорное кольцо	Сталь
2	Манометр	сталь	14	Шайба	Алюминий
3	Корпус клапана	Латунь НРb57-3	15	Уплотнительное кольцо	EPDM
4	Прокладка	EPDM	16	Уплотнительное кольцо	Латунь НРb57-3
5	Прокладка	EPDM	17	Поплавок	NYLON
6	Золотник	Латунь НРb57-3	18	Крючок	NYLON
7	Плоская шайба	POM	19	Разъем	EPDM
8	Прокладка	asbestos	20	Уплотнительное кольцо	EPDM
9	Пружина	Нерж.сталь S.S304	21	Колпачок	Латунь НРb57-3
10	Крышка клапана	Чёрный пластик	22	Пружина	Нерж.сталь S.S304
11	Рег. гайка	Чёрный пластик	23	Верхняя крышка	Латунь НРb57-3
12	Верхняя крышка	POM	24	Крышка	NYLON



Рис.1



Рис 2.

### 3. УСТРОЙСТВО И ПРИНЦИП РАБОТЫ ИЗДЕЛИЯ

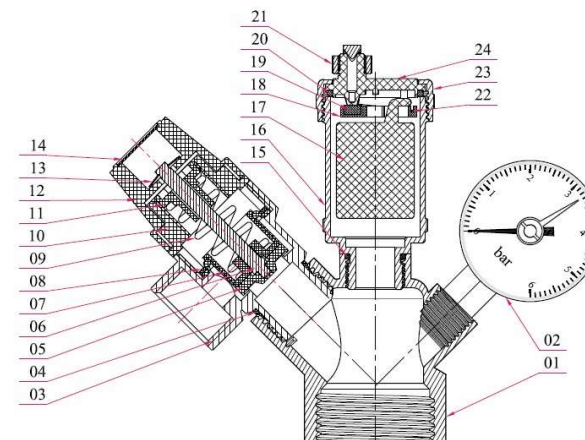
Группа безопасности обеспечивает защиту от превышения давления в системе и его индикацию, а также отвод из системы воздуха и газа.

ГБ включает в себя: смонтированные на латунном корпусе (1) предохранительный клапан (3) с фиксированной настройкой 3 бара, манометр (2) и автоматический воздухоотводчик (16). Устройство устанавливается на линии подачи теплоносителя от котла. Присоединительный размер – 1" (внутренняя резьба).

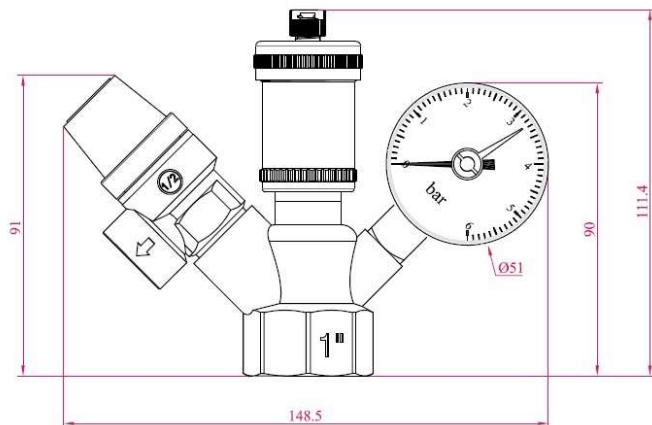
Принцип работы группы безопасности состоит в том, что с самого начала ввода в эксплуатацию работает автоматический воздухоотводчик, выводя из системы весь воздух, однако при перегреве и достижении критических отметок давления, во избежание аварийной ситуации срабатывает предохранительный клапан, стравливая излишки теплоносителя и тем самым снижая давление в системе. Входящий в состав группы безопасности манометр показывает давление в моменте: пониженное давление свидетельствует о разгерметизации, неисправности расширительного бака или крана подпитки; повышенное – о расширении теплоносителя или чрезмерном выделении пара вследствие перегрева.

### 4. МЕРЫ БЕЗОПАСНОСТИ

Не использовать группу безопасности в системах с давлением выше 1,0 МПа.

При установке ГБ, демонтаже прибора убедиться в отсутствии давления в трубопроводе.

### 5. РУКОВОДСТВО ПО МОНТАЖУ И ЭКСПЛУАТАЦИИ

Группа безопасности ставится на выходе из теплогенератора или бойлера. На участке между группой безопасности и защищаемым агрегатом не должно быть водозапорной арматуры.

Группа безопасности устанавливается так, чтобы воздухоотводчик и предохранительный клапан находились строго в вертикальном положении, а манометр направлен в сторону наблюдателя.

ГБ должна эксплуатироваться при температуре и давлении, изложенных в настоящем паспорте.

Во избежание прикипания золотника предохранительного клапана рекомендуется периодически (не реже 1 раза в месяц) производить принудительное его открывание. Для этого ручку клапана следует повернуть по часовой стрелке до щелчка.

### 6. УСЛОВИЯ ХРАНЕНИЯ И ТРАНСПОРТИРОВКИ

Изделия должны храниться в упаковке предприятия – изготовителя по условиям хранения 3 по ГОСТ 15150. Консервация по ВЗ-4, ВУ-0 ГОСТ 9.014-78.

Транспортировка изделий должна осуществляться в соответствии с условиями 5 по ГОСТ 15150.

### 7. УТИЛИЗАЦИЯ

Утилизация изделия (переплавка, захоронение, перепродажа) производится в порядке, установленном Законами РФ от 04 мая 1999 г. № 96-ФЗ "Об охране атмосферного воздуха" (с изменениями и дополнениями), от 24 июня 1998 г. № 89-ФЗ (с изменениями и дополнениями) "Об отходах производства и потребления", от 10 января 2002 № 7-ФЗ « Об охране окружающей среды» (с изменениями и дополнениями), а также другими российскими и региональными нормами, актами, правилами, распоряжениями и пр., принятыми во исполнение указанных законов.

Содержание благородных металлов: нет.

### 8. ГАРАНТИЙНЫЕ ОБЯЗАТЕЛЬСТВА

Изготовитель гарантирует соответствие товара настоящему паспорту при соблюдении Потребителем условий эксплуатации, транспортировки и хранения. Гарантийные обязательства распространяются на все дефекты, возникшие по вине завода-изготовителя.

Гарантия не распространяется на дефекты, возникшие в случаях:

- нарушения паспортных режимов хранения, монтажа, испытания, эксплуатации и обслуживания изделия;
- наличия следов воздействия веществ, агрессивных к материалам изделия;
- наличия повреждений, вызванных пожаром, стихией, форс-мажорными обстоятельствами;
- повреждений, вызванных неправильными действиями потребителя;
- наличия механических повреждений или следов вмешательства в конструкцию изделия.

## ГАРАНТИЙНЫЙ СРОК — 2 ГОДА С ДАТЫ ПРОДАЖИ

Количество: \_\_\_\_\_

Дата: \_\_\_\_\_

МЕСТО ДЛЯ ПЕЧАТИ

Подпись: \_\_\_\_\_

Производитель: ZHEJIANG YUQUAN FLUID TECHNOLOGY CO.,LTD  
BUILDING 1, NO.35, TIANYOU ROAD, SHAMEN, YUHUAN ZHEJIANG, CHINA